

人と技 みどり 海土里 織りなす 快適なまち

広報 えちぜん

Communication Magazine Echizen

おたまつり だいずり響宴
～白秋・合・祭～



特集 Special feature article

目で耳で味わう 芸術の秋2～3
ひと 男女が輝く家族と地域22～23

2016. 11
No.142

目で耳で味わう芸術の秋

戦国歴史 巡回展&リレー講座

県では「洛中洛外屏風」をモチーフに、一乗谷繁栄の様子を一隻の屏風に見立てた映像を県内各地で特別展示するとともに、歴史研究家などを講師に戦国ふくいの歴史講座を開きます。

町では織田文化歴史館を会場に、現在巡回展が開催中です。最終日は敦賀市立博物館長の外岡慎一郎氏を講師に迎え、町学芸員のナビゲートによるリレー講座が開かれます。

日時 11月6日(日) 午後1時30分～3時
(事前申し込みが必要です)
場所 織田文化歴史館
講師 敦賀市立博物館長 外岡慎一郎氏
ナビゲーター 織田文化歴史館学芸員 村上雅紀
演題 「絵本拾遺信長記が語る“越前”」
参加費 無料
問合せ先 「戦国ふくい」の文化遺産活用実行委員会
☎0776-20-0580



雨田光平記念館 秋の展示 「彫刻家であり音楽家」

雨田光平記念館では、館蔵品による秋の展示「彫刻家であり音楽家」が開催中です。



雨田光平は、東京美術学校(現 東京藝術大学)彫刻科に入学すると同時に、箏曲京極流初代宗家である鈴木鼓村の門を叩き、後に2代目宗家となりました。また東京美術学校卒業後渡ったアメリカでハープと出会い、さらにフランスに渡ってハープの勉強を続けます。帰国後、彫刻家として作品を発表しながら、ハープや箏の演奏家としての活動も行った雨田

は、他人に職業をきかれたら「彫刻家だが、音楽がなければ1日も生きていけない」と答えるしかないときき残しています。雨田の音楽をテーマにした作品、また雨田の周囲にいた友人達が描いた音楽とともにある雨田の姿を展示します。

会期 11月13日(日)まで
開館時間 午前10時～午後5時
(入館は午後4時30分まで)
毎週月曜日・11月4日(金)
観覧料 一般 100円
団体 80円(20人以上)
共通券 200円(文化歴史館共通)
※中学生以下、70歳以上の人は無料です。入館の際、受付で年齢のわかるものをお見せください。
問合せ先 雨田光平記念館 ☎36-2666

関西文化の日 無料開館のおしらせ

「関西文化の日」は、関西の豊かな文化資源に気軽に接する機会をつくり、美術・学術愛好者の増大を図るとともに、文化が息づく関西を全国に向けてアピールし、集客を図ることを目的につくられました。11月の第3土曜日・日曜日の2日間は「関西文化の日」に賛同した関西

の博物館が、無料開館します。町では、織田文化歴史館と雨田光平記念館が「関西文化の日」に参加します。
期間 11月19日(土)・20日(日)
問合せ先 織田文化歴史館 ☎36-2288
雨田光平記念館 ☎36-2666

福井県ふるさと文学館で 雨田光平記念館の資料が展示中です

福井県ふるさと文学館は、福井ゆかりの作家や、福井を描いた作品の資料などを収集・保存・展示し、福井の文学を継承するために平成27年2月に福井県立図書館内に開館しました。現在、ふるさと文学館で開催中の「中野重治展」で雨田光平記念館の資料が展示中です。

中野重治は、福井県坂井郡高椋村(現坂井市丸岡町)に生まれた文学者です。昭和初期にプロレタリア文学の新時代を担い、戦後は故郷の言葉や暮らしを書いた小説「梨の花」などの名作をのこしました。また中野は、雨田光平の弟と福井中学の同級生であり、雨田とも学生時代から交流がありました。今回の展覧会では、雨田光平宛ての中野重治書簡などが展示されています。



ふるさと文学館に資料を貸し出しました



「中野重治展 ふる里への思い、そして闘い」
会期 12月18日(日)まで
平日 午前9時～午後7時
土日祝日 午前9時～午後6時
※休館日(月曜日、毎月第4木曜日、祝日の翌日)
観覧料 無料
問合せ先 福井県ふるさと文学館
☎0776-33-8866

2016越前町音楽祭

毎年ご好評いただいている越前町音楽祭を今年も開きます。今年も、県内外で活躍している、男声合唱団「ゴールデンエイジふくい」、二胡奏者の李丹(リ・ダン)氏、陸上自衛隊第10音楽隊をお招きします。

日時 11月23日(水・祝)
午後1時～
(開演 午後1時30分)

リ・ダン 李丹

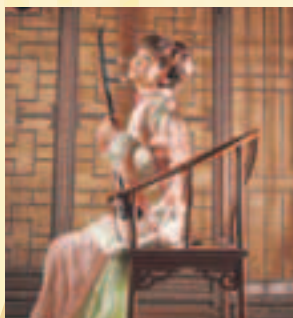

▲中国黒龍江省出身の二胡奏者です。中国の歴史を感じさせる二胡の繊細な調べをお楽しみください。

男性合唱団ゴールデンエイジふくい



▲平成18年に結成された全員が60歳以上のシニア男声合唱団です。人生経験に裏打ちされた歌心をお楽しみください。

陸上自衛隊 第10音楽隊



▲昭和34年に発足し、愛知県守山駐屯地を拠点に、東海北陸6県の防衛・警備を担当する第10師団の音楽隊として、管内各地で演奏活動を行っています。プロの音楽を楽しみながら、普段つながらの少ない自衛隊とふれあうまとな機会です。

旭日単光章を受章 岡下 和夫さん

10月17日、県庁で叙勲の伝達式が行われ、地方自治功勞により岡下和夫さん(江波)が旭日単光章を受章されました。岡下さんは、旧宮崎村議會議員を昭和50年5月から昭和62年4月まで、12年間務められ、村の発展に大きく貢献されました。



コミュニティ助成事業で遊具などを設置しました

乙坂区では、平成28年度コミュニティ助成事業(宝くじ助成)の採択を受けて、公民館広場に遊具と健康器具を設置しました。広場は、子どもからお年寄りまで幅広い年齢層が交流できる場になり、地域のみなさんの交流が深まることが期待できます。

なお、この助成事業は宝くじの社会貢献広報の一環として、「(一財)自治総合センター」が行っているものです。

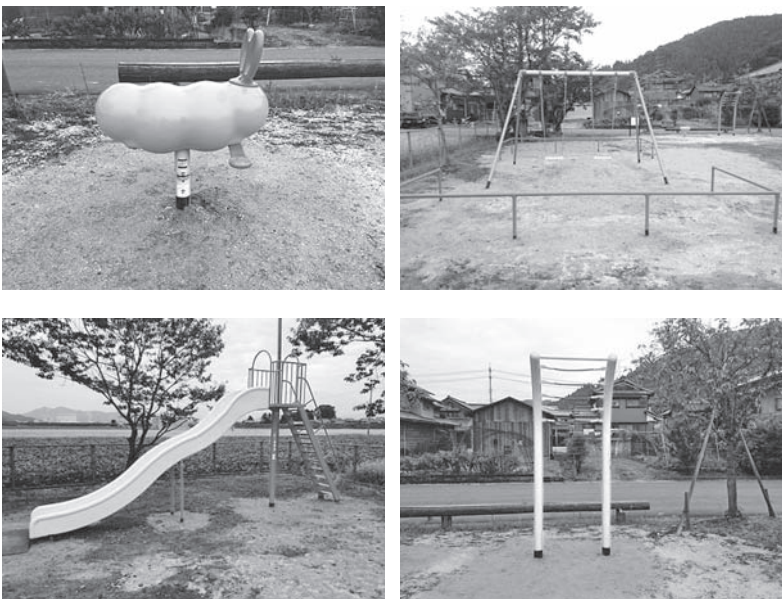

平成28年度 越前町総合防災訓練が行われました

10月16日、朝日地区で地震による災害を想定した総合防災訓練が行われました。訓練には、町民約1,500人が参加。午前6時45分の地震発生後、各地区集会施設への自主避難、越前町生涯学習センターや朝日地区の小中学校など5か所の指定避難所への2次避難訓練が行われました。

生涯学習センターでは、避難所運営訓練が行われ、役場前駐車場では、防災ヘリやはしご車を使った救出訓練、AEDや応急担架を活用した救護訓練が行われました。また、シェイクアウト訓練やエコノミークラス症候群防止体操などが初めて訓練に取り入れられました。近年の自然災害は、想像を超えるようなものが発生しています。今回の訓練で町民のみなさんや自主防災組織、越前消防団などの関係機関との防災体制の強化と防災意識の高揚が図られました。

※シェイクアウト訓練とは
米国発祥の地震防災訓練のひとつ。地震発生をイメージし、その場ですぐに身をかがめ、両手で頭を抑えて揺れが収まるまでじっと待つという訓練。



▲避難所運営訓練



▲消防団による消火訓練



▲シェイクアウト訓練



▲AEDを使った心肺蘇生訓練

「国体記念・17のまちを結ぶ徒歩大会」

越前町ふれあいウォークラリー2016

10月10日、越前町ふれあいウォークラリー2016が開かれ、町内外から63チーム173人が参加しました。

今年度は越前地区で開かれ、越前岬水仙ランド内にある水仙の館からスタートし、越前岬灯台、千枚田水仙園などを通り、約6kmのコースを歩きました。

参加者のみなさんは、コース中に設けられた5つのチェックポイントでミニゲームやスポーツ吹き矢、水仙に関わるクイズにチームで協力しながら挑戦し、約2時間のウォーキングを楽しみました。県では、2年後の福井しあわせ元気国体に向けて、「17のまちを結ぶ徒歩大会」を実施しています。これは、気候



▲準備運動して「さあ歩こう！」



▲国体PR旗を持って元気に歩きました

的にもっとも運動に取り組みやすい9月～11月に県内ウォーキングイベントを集中的に開き、各イベントで国体PR旗を持ちながら歩き、県内を一つの旗でつなぎ、福井しあわせ元気国体を盛り上げていくものです。

第14回織田信長公顕彰グラウンド・ゴルフ大会

9月14日、織田中央公園グラウンドで、第14回織田信長公顕彰グラウンド・ゴルフ大会が開かれ、町内外の愛好者174人(男子107人、女子67人)が参加しました。選手のみなさんは日頃の練習の成果を発揮し、白熱した試合を繰り広げました。

大会結果

- 男子の部
 - 優勝 加勢 次男
 - 準優勝 谷口 林
 - 3位 水島日出夫
 - 4位 松田 伝
 - 5位 小林 正利
- 女子の部
 - 優勝 北川 洋子
 - 準優勝 加藤智恵子
 - 3位 西川 栄子
 - 4位 富田 静江
 - 5位 渡辺きぬ枝

※女子の2、4位の順位は、プレーオフにより決定



▲左から小林さん、松田さん、水島さん、谷口さん、加勢さん



▲左から渡辺さん、富田さん、西川さん、加藤さん、北川さん

第12回織田信長公顕彰杯ペタンク大会

9月25日、織田中央公園グラウンドで、第12回織田信長公顕彰杯ペタンク大会が開かれ、町内外の愛好者50チーム、150人が参加しました。

選手のみなさんは、日頃の練習の成果を発揮し、白熱した試合を繰り広げました。

大会結果

- 優勝 水人会(越前市)
- 準優勝 手取(石川県)
- 3位 上戸B(越前町)



▲3位入賞した上戸Bのみなさん

第25回福井県小学生ソフトバレー大会

9月25日、越前市の服間小学校で、福井県小学生ソフトバレー大会が開かれ、町からは7チームが出場しました。

この大会は、幼いころからバレーボールに親しみ、チームプレーの楽しさを感じてもらおうことを目的に開かれている大会で、県内84チームが参加した中学年の部で、越前男子JVCが3位に入賞しました。



▲3位入賞した越前男子JVCのみなさん

平成28年度予算の上半期（9月30日現在）の執行状況などをお知らせします

平成28年度の「一般会計、特別会計、事業会計の予算規模、収支の状況」と「財産、町債の現在高」をお知らせします。

なお、予算現額には平成27年度からの繰越額は含まれていません。

予算規模

会計	当初予算額	補正予算額	予算現額
一般会計	125億8,000万円	4億4,188万円	130億2,188万円
特別会計	66億1,376万8千円	2億8,842万8千円	69億219万6千円
事業会計	8億7,832万6千円	1,119万2千円	8億8,951万8千円
合計	200億7,209万4千円	7億4,150万円	208億1,359万4千円

一般会計の収支の状況

■歳入 (単位:千円)

科目	予算現額 A	収入済額 B	収入率 B/A
町税	2,332,091	1,551,714	66.5%
地方譲与税等	558,000	259,471	46.5%
地方交付税	5,300,000	3,856,878	72.8%
交通安全対策特別交付金	2,000	936	46.8%
分担金及び負担金	308,564	117,661	38.1%
使用料及び手数料	79,035	43,157	54.6%
国庫支出金	815,194	161,383	19.8%
県支出金	1,118,983	161,818	14.5%
財産収入	117,233	29,813	25.4%
寄附金	11,001	532	4.8%
繰入金	739,795	128,079	17.3%
繰越金	299,746	844,947	281.9%
諸収入	173,238	21,099	12.2%
町債	1,167,000	0	0.0%
歳入合計	13,021,880	7,177,488	55.1%

■歳出 (単位:千円)

科目	予算現額 A	支出済額 B	支出率 B/A
議会費	100,287	52,113	52.0%
総務費	1,520,378	551,785	36.3%
民生費	3,418,915	1,243,058	36.4%
衛生費	1,083,955	372,400	34.4%
労働費	48,700	43,416	89.1%
農林水産業費	1,083,863	408,368	37.7%
商工費	891,304	531,011	59.6%
土木費	1,291,386	158,638	12.3%
消防費	667,771	303,977	45.5%
教育費	1,416,673	535,338	37.8%
公債費	1,429,641	696,975	48.8%
諸支出金	59,007	0	0.0%
予備費	10,000	0	0.0%
歳出合計	13,021,880	4,897,079	37.6%

特別会計・事業会計の収支の状況

■特別会計の収支の状況 (単位:千円)

会計名	予算現額 A	収入済額 B	収入率 B/A	支出済額 C	支出率 C/A
国民健康保険事業	2,595,201	990,587	38.2%	1,144,859	44.1%
介護保険事業	2,403,419	970,518	40.4%	931,653	38.8%
後期高齢者医療事業	229,271	78,408	34.2%	57,098	24.9%
簡易水道事業	426,624	160,157	37.5%	167,444	39.2%
公共下水道事業	666,340	119,928	18.0%	282,666	42.4%
集落排水事業	349,338	64,693	18.5%	138,800	39.7%
温泉事業	16,288	9,280	57.0%	7,489	46.0%
農林漁業体験実習館事業	30,770	7,709	25.1%	11,667	37.9%
土地区画整理事業	184,945	1,200	0.6%	6,023	3.3%
合計	6,902,196	2,402,480	34.8%	2,747,699	39.8%

■事業会計の収支の状況 (単位:千円)

会計名	区分	収入			支出		
		予算現額 A	収入済額 B	収入率 B/A	予算現額 C	支出済額 D	支出率 D/C
上水道事業	収益的収支	263,416	85,836	32.6%	263,416	74,212	28.2%
	資本的収支	26,402	1,944	7.4%	171,024	71,928	42.1%
	合計	289,818	87,780	30.3%	434,440	146,140	33.6%
国民健康保険病院事業	収益的収支	326,468	100,000	30.6%	326,468	192,972	59.1%
	資本的収支	43,604	0	0.0%	128,610	78,275	60.9%
	合計	370,072	100,000	27.0%	455,078	271,247	59.6%

※資本的収入が資本的支出に対し不足する分は損益勘定留保資金などで補てんします。

財産の現在高

種別	現在高
公有財産	2,756,841㎡
土地	208,500㎡
建物	1,629,476㎡
山林	17,501㎡
物権	1,500千円
有価証券	642,364千円
出資による権利	6,572,058千円
一般会計	124,734千円
特別会計	
基金	

町債の現在高

区分	現在高
一般会計	9,644,952千円
特別会計	
簡易水道事業	2,239,601千円
公共下水道事業	2,860,350千円
集落排水事業	1,266,306千円
土地区画整理事業	78,200千円
事業会計	
上水道事業	2,072,862千円
国民健康保険病院事業	729,144千円
合計	18,891,415千円

問合せ先 企画財政課 ☎34-8702

第45回福井県少年少女剣道錬成武生大会

8月28日、越前市体育館で第45回福井県少年少女剣道錬成武生大会が開かれ、織田剣道スポーツ少年団が団体戦で準優勝しました。

県大会での準優勝は、創部以来初めてで喜ばしいことです。今回の結果は、団体メンバーを含む少年剣道の仲間たちが週4回の稽古に励み、心・技・体を高め日々精進し続けた努力により、みんな勝ち取ったものです。

町民のみなさんには、これからも頑張り続ける彼らにあたたかい声援と激励をお願いします。



▲準優勝を果たした織田剣道スポーツ少年団のみなさん

団体戦のオーダー

先鋒 山本 天晴 (城崎小4年)

次鋒 矢田部 凌 (織田小5年)

中堅 三原 大和 (朝日小5年)

副将 三原 瑚白 (朝日小6年)

大将 相馬 快成 (織田小6年)

10月16日、アクティブランド体育館で子どもまつりが開かれ、町内の親子約250人が参加しました。

はじめに、夏休みに各地区で取り組んだ壁新聞の表彰式が行われ、八田新保・舟場地区子ども会のほか、6地区の子ども会が表彰されました。

ゲームコーナーでは、スマートボールやストラックアウト、輪投げのほか、自分で作った鉄砲を使った射的やバルーンアートなど様々な遊びを楽しみました。会場では、おにぎりや、豚汁、フライドポテトがふるまわれ、子どもたちはおい



しそうに食べていました。

また、越前町ジュニアリーダーズクラブが受付や司会を担当し、会場を盛り上げてくれました。

第17回越前海岸荒磯シルバーゲートボール大会

10月6日・7日、アクティブランドグラウンドで、第17回越前海岸荒磯シルバーゲートボール大会が開かれ、県内外から25チーム130人が参加しました。

秋晴れの下、選手たちは日頃の練習成果を存分に発揮し、熱戦を繰り広げました。



▲優勝したヤブサメのみなさん

「ねりんピック長崎2016」希望郷いわて大会に出場

10月15日から18日まで、長崎県で第29回全国健康福祉祭ながさき大会「ねりんピック長崎2016」が、10月22日から24日まで、岩手県で第16回全国障害者スポーツ大会「希望郷いわて大会」が開かれ、町からは15人が出場しました。

選手たちは、全国の選手とスポーツを通して交流を深めました。

卓球

ねりんびつづく2016長崎出場選手

仲保進一郎

ゲートボール

田中米吉、水島晴夫、笠原清治、加藤孝一、北嶋スミエ、小坂善子、田中嘉代子、水島すみ子

弓道

森下重美、位奇裕之



希望郷いわて大会出場選手

ボウリング 青山まゆみ

陸上競技 松本樹稀

ソフトボール 谷口道夫、月田龍一

司法書士 相続なんでも相談会

相続による登記名義の変更や遺言など、相続に関する相談を司法書士がお受けします。

日時 11月24日(木) 午後1時～4時
場所 織田コミュニティセンター

11月は『児童虐待防止推進月間』です

児童虐待はどの家庭でも起こる可能性があります。虐待かもしれないと思ったら、ためらわずにご連絡ください。連絡した人の秘密は守られます。あなたが気づいて行動することが、子どもの命を救います。



子ども虐待防止 オレンジリボン

後期高齢者医療制度からのお知らせ

後期高齢者医療制度は、75歳以上の全ての人を対象とした健康保険です。

75歳の誕生日を境に、それまで加入していた健康保険（国民健康保険や会社の健康保険、共済など）から自動的に切り替わります。

ただし例外的に、65歳から74歳までの人で、一定の障がいのある人が障害認定の申請をすると、随時加入することができます。

障害認定の申請ができる人とは？

- ・障害年金の1級または2級を受給している人
 - ・身体障害者手帳の1級から3級または4級をお持ちの一部の人
 - ・精神障害者保健福祉手帳の1級または2級をお持ちの人
 - ・療育手帳のA1またはA2をお持ちの人
- 障害認定の申請をご希望の方は、お問い合わせください。

問合せ先 健康保険課 ☎34-8710

犬の登録と狂犬病予防注射を受けてください

狂犬病予防法では、犬を飼いだめた人は、「犬の登録」と年1回「狂犬病予防注射」を受けさせ、鑑札と注射済票を犬に装着することが義務付けられています。違反すると、20万円以下の罰金の対象となりますので、接種していない場合は動物病院で必ず受けてください。

次の動物病院は、越前町と狂犬病予防注射業務委託を締結しています。狂犬病

予防注射済票を即時交付していますので、役場窓口での届出は不要となっています。また、飼犬の登録が済みでない人も動物病院で受付けていますので、病院に届出してください。

なお、愛犬が亡くなった場合は、住民環境課または宮崎・越前・織田住民サービス室まで必ずご連絡ください。

平成28年度越前町狂犬病予防事務関係委託病院一覧

市町名	動物病院名	住所	電話
鯖江市	あさざわ動物病院	鯖江市神明町4-6-29	0778-5311772
	のろ動物病院	鯖江市下野田40-3-11	0778-6213037
越前市	かわもと動物病院	越前市新保町19-9-6	0778-2309511
	たけふ動物医療センター	越前市千福町63	0778-2411708
	ヒコ動物病院	越前市国高3-37-4-3	0778-2210101
福井市	ミドリペットクリニック	越前市高瀬1-13-9	0778-2216038
	さかい動物病院	福井市文京1-29-13	0776-2210181
	柴田動物病院	福井市南四ツ居1-10-4	0776-5211122
坂井市	大門動物病院	福井市飯塚町7-29	0776-3411221
	とくだ動物病院	福井市洲4-2806	0776-3411270
	山田動物病院	福井市花堂南2-1-17	0776-3511711
坂井市	はるえ動物病院	坂井市大町2-1-112	0776-3411050
		坂井市春江町江留上錦187	0776-5118212

問合せ先 住民環境課 ☎34-8708

元気応援券（プレミアム付商品券）使用期限が迫っています

財布やカバンの中に元気応援券が残っていませんか？期限が過ぎると使用できなくなります。今一度ご確認ください。

使用期限 11月30日(木)

問合せ先 越前町商工会 ☎36-0800



無戸籍者解消のための相談窓口

法務局と町では、日本国民であるにもかかわらず戸籍に記載されていない人が、戸籍に記載されるための手続きをご案内します。

事情があつてお子さんの出生届を出していない、お子さんを別れた夫ではなく母親であるご自身の戸籍に記載したいなど、戸籍に記載されていない事情は、人によって様々です。

どのような手続きをとることが最善なのか、事情をお伺いして、法務局と町の戸籍担当職員が、あなたと一緒に考えます。相談は無料、秘密は厳守します。

問合せ先 福井地方務局戸籍課
☎0776-2214344
住民環境課
☎34-8708

青少年健全育成大会 ～明日を担う青少年のために～

「地域の力で青少年の健全育成」をスローガンに今年も青少年健全育成大会が開かれます。

日時 12月4日(日) 午前9時30分

場所 朝日多目的ホール（カメラアホール）

内容 映画上映 短編映画「父の日」
小平 哲兵 監督（越前町出身）

講演 講師 親野 智可等氏
演題 「叱らなくても子どもは伸びる ～目から鱗の子育てと家庭教育～」

問合せ先 青少年育成 越前町民会議
(生涯学習課内)
☎34-2000



▲講師の親野智可等氏

ふるさと納税の返礼品協力事業者を募集します

町では10月からポータルサイト「さとふる」でふるさと納税の受付を始めました。「さとふる」では寄附額に応じて、返礼品を選べる仕組みとなっており、町では寄附者への返礼品に協力いただける事業者を募集しています。

条件など詳しくは、お問い合わせください。

問合せ先 地域創生室

☎34-8714



福井県最低賃金改定のお知らせ

福井県最低賃金が平成28年10月1日から時間額754円に改定されました。県内で働く全ての労働者とその使用者に対して適用されます。

問合せ先 福井労働局 労働基準部賃金室
☎0776-2212691



平成28年分年末調整説明会のお知らせ

年末調整を実施している個人・法人を対象に、次の日程で年末調整の説明会が開かれます。

場所 サンドーム福井 小ホール（越前市瓜生）

日時 11月21日(月) 午後1時30分～3時30分
11月22日(火) 午前10時～正午

※午後1時30分～3時30分



町内の個人・法人は、※印の時間が割り当てられています。都合が悪い場合は、別の時間帯に参加しても結構です。

問合せ先 武生税務署 ☎22-0890

第17回全日本中学生都道府県対抗11人制ホッケー選手権大会

11月12(土)・13日(日)の2日間、福井県立ホッケー場と越前町営朝日総合運動場（町立ホッケー場）で、第17回全日本中学生都道府県対抗11人制ホッケー選手権大会が開かれます。今年度は全国から男子21チーム、女子18チーム、約700人の選手が参加します。今年の福井県チームは先に開かれた第46回全日本中学生ホッケー選手権大会で、女子の部優勝を果たした朝日中学校のメンバーが多く選ばれており、活躍が期待されます。みなさんのご声援をお願いします。



福井県チーム

男子チームの試合 11月12日(土) 午前9時50分～
町立ホッケー場 道路側コート
対 兵庫県

男子チーム
監督 谷 伸一（織田中学校）
コーチ 赤尾 昌倫（朝日中学校）
主将 高松 雄飛

氏名	学校名	学年	氏名	学校名	学年
谷口 裕人	朝日	3	加藤 玲音	朝日	
高松 雄飛			谷口 隼斗		
橋本 浩斗			山口 晃樹		
梅田 樹音			駒野 巧実		
五島 聖士			古川 海人		
吉田 敬以	織田	2	五嶋 凌大	織田	
高島 彪馬			小林 竜矢		
内田 開			関 涼汰		
石井 友隆			相馬 忞成		
前田 嵐			山岸 理玖		
齋藤 新	鯖江	2	鈴木 尋也	鯖江	
奥本 良			松島 輝		
浅川 海音			堀川 大那		
佐々木拓人			岡野 流大		
月田 駿丞			中村 練		
中山 凌菜	朝日	2	山本 耀介	鯖江	
石田健太郎			青山 奨之助		
松田 悠矢			浅野 公介		
吉田 有我			荒井 拓真		
寛 大樹			村田 剛琉		



▲福井県男子チームのみなさん

女子チームの試合 11月12日(土) 午後1時10分～
町立ホッケー場 山側コート
対 新潟県対山形県の勝者

女子チーム
監督 水島 秀嘉（鯖江中学校）
コーチ 柳生 香奈（朝日中学校）
主将 館 茉波

氏名	学校名	学年	氏名	学校名	学年			
牛若 瑞帆	朝日	2	八本木萌心	朝日	2			
館 茉波			山之上憂伊					
佐々木 杏			山田 雪羽					
野村茉友佳			関野 彩華					
加藤 杏樹			渡辺 友香					
前田佳奈枝	朝日	1	田村 知以	朝日	1			
稲川 涼香			宮永 萌絵					
古川 愛結			松山 愛理					
波多野七海			寛 香夏					
新谷 悠里			木下 姫依					
嵐山 遥	鯖江	2	佐々木みる	織田	1			
富樫 結花			上坂 奈々					
宮川 莉穂			朝日			2	織田	1
吉田 未唯								



▲福井県女子チームのみなさん

問合せ先 スポーツ振興課 ☎34-8730



安心・安全の目印
[Sマーク]

安心を約束する信頼できるお店ですので、お店選びの参考にしてください。
問合せ先 (公財)福井県生活衛生営業指導センター
☎0776-2512064

納税通知書送付用封筒の広告を募集します

平成29年度に使用する町民税や固定資産税などの納税通知書を送付する封筒に掲載する広告を募集します。

募集内容

- 納税通知書送付用封筒 (縦120ミリ×横230ミリ)裏面
- 掲載規格 縦50ミリ×横60ミリ(1枠)
- 掲載枚数 約3万枚
- 掲載料 5万円(1枠)
- 募集枠数 3枠

申込方法

広告の掲載を希望する人は、「越前町 納税通知書送付用封筒広告掲載申込書」に、広告の版下原稿を添えて、申し込みください。申込多数の場合は、抽選とします。
※広告の内容に関する一切の責任は、広告主に帰属します。
※版下原稿は、広告主の責任で作成してください。
※要綱(申込書)は、町ホームページからダウンロードすることができます。

申込締切

11月30日(木)

掲載できない広告

- 法令などに違反するものや、そのおそれがあるもの
- 公序良俗に反するもの、またはそのおそれがあるもの
- 政治性や宗教性、人権侵害などのおそれがあるもの

納税通知書送付用封筒(裏面)

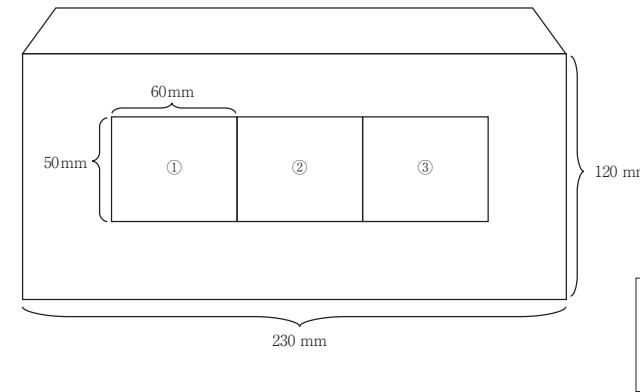

問合せ先 税務課 ☎34-8709

- それがあつもの
 - 個人の氏名広告に類するもの
 - 他のものをひぼう、中傷するもの
 - 青少年の保護や健全育成の観点から適切でないもの
 - 町が推奨していると誤解を与えるおそれがあるもの
 - その他、広告の内容として適当でないもの
- 詳しくは、町ホームページでご確認ください。

11月11日から17日は「税を考える週間」です

町税は、社会福祉の充実、教育の振興、環境対策の推進、道路公園の整備、防災対策の強化など、生活を豊かにするために欠かせない事業の費用に必要な財源で、町民のみなさんの暮らしを支えています。

11月・12月は「県下統一滞納整理推進月間」です

県と町では、税の徴収率の向上や新規滞納の未然防止を目的に、滞納者への滞納処分や催告、納税に関する広報活動を集中的に実施します。

取組内容

- 滞納処分や催告の強化(臨戸)
- 町民税の滞納者への県と町による共同催告

問合せ先

福井県総務部税務課納税推進室
☎0776-200515
税務課 ☎34-8709

標準営業約款制度のお店をしましょう

標準営業約款制度は、消費者(利用者)保護の観点から消費者の店舗選択の利便を図り、併せて公衆衛生の向上を目的に創設された制度です。

現在、理容店・美容店・クリーニング店・めん類飲食店・一般飲食店の5業種で、設備や損害賠償保険などについて厚生労働大臣認可の約款に従って営業することを登録した店舗は店頭「Sマーク」を掲げています。登録店は、安全・清潔・



▲タイヤロックによる自動車の差押(滞納処分の一例)

消防署からのお知らせ

平成28年度越前町防火ポスター・火災予防標語優秀作品

越前町防火ポスター特別賞受賞作品

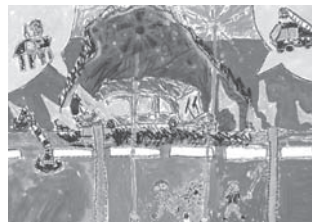

▲常磐小3年 藤野終太郎



▲朝日小1年 渡邊柊空

★教育長賞



▲宮崎小6年 高野玲奈

★町長賞



▲宮崎小2年 高原実柚



▲織田小3年 上坂碧衣

★防火協会賞



▲朝日小5年 青山美冬



▲城崎小4年 岩崎成生

★福井新聞社賞



▲糸生小4年 川口一希

★消防長賞



▲四ヶ浦小3年 森本七海



▲萩野小6年 和田聖輝



▲織田小5年 駒野花歩

越前町火災予防標語受賞作品

- ★最優秀賞 「大丈夫」 心の油断に 火がともる 朝日中学校2年 八本木萌心
- ★優秀賞 「消したよね」 その安心を うたがって 朝日中学校2年 倉内心愛
- 消えるまで 織田中学校2年 関 涼汰
- 「まあいいや」 あまい心が 大火事に 越前中学校2年 田川 遥
- 火を消そう みんなの笑顔 消す前に 宮崎中学校2年 帰山 莉瑠
- 消したかな 不安だったら もう一度 鳥居 宏子

問合せ先 鯖江・丹生消防組合消防署
丹生分署 ☎36-0119
朝日分遣所 ☎34-0119
越前分遣所 ☎37-0119
<http://wp.fd-sabaenyu.jp/>



消防ふれあいフェスタが行われました
10月12日、越前町陶芸村にて消防ふれあいフェスタが開かれました。子供たちが消防というものに触れあってもらい、楽しく防災について学んでもらいました。

秋の火災予防運動週間が始まります！
11月9日(水)～15日(火)は秋の火災予防運動週間です。越前町防火協会と消防署では、女性消防隊と消防職員が合同で一人暮らし高齢者宅の防火訪問などを予定しています。火災の発生しやすい季節になりますので、火の元には十分注意してください。

福井しあわせ元気国体 2018

第73回 国民体育大会 織りなそう 力と技と美しさ



平成30年10月4日(木)から8日(月・祝)に福井しあわせ元気国体ホッケー競技が開かれます。

ホッケーは、昭和21年に開かれた第1回国民体育大会から種目参加していますが、実は、国体とホッケーの普及には大きな関わりがあります。戦前はわずか13都道府県でしか行われていなかったホッケーですが、国体組織に育まれることによって着実に競技人口を増やし、今日では47都道府県全てでホッケーが行われています。

町内でも、ホッケーに対する興味が新しく芽生え、レベルアップに繋がってきています。最近では、平成19年に織田地区にホッケーのスポーツ少年団 Echizen HOMES²が結成され、今年埼玉県で開かれた全国大会で女子チームが優勝しました。2年後の福井しあわせ元気国体で、福井県代表は成年男女・少年男女共に一生懸命プレーをしてくれることでしょう。

町民のみなさん、福井しあわせ元気国体に向け、全員で盛り上げていきましょう。

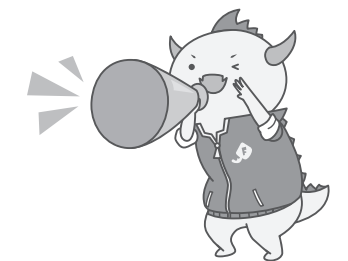

問合せ先 福井しあわせ元気国体越前町実行委員会事務局 (国体推進室内) ☎34-8701

平成28年度 工事等発注一覧(予定価格250万円以上) 9月16日～10月15日

工事等名	地係	請負金額	請負業者名	主管課
平成28年度 朝日地区防犯灯整備工事(町道新庄気比庄線)	気比庄	4,719,600	(有)細川電工	防災安全課
平成28年度 林道脇谷線道路舗装工事	真木	3,672,000	(株)森下組	農林水産課
平成28年度 越前町漁港施設機能強化計画策定業務	越前地区一円	10,800,000	(株)渚技研	農林水産課
平成28年度 町道北江波3号線道路舗装補修工事	織田	1,393,200	山中建設(株)	建設課
平成28年度 町道細野1号線道路改良工事	細野	4,536,000	堀建設(株)	建設課
平成28年度 町道中央線道路舗装補修工事	西田中	1,814,400	(株)大生	建設課
平成28年度 町道栃川線排水路整備工事設計業務委託	天王	2,030,400	(株)サンワコン	建設課
平成28年度 都市再生整備計画事業 地域防災施設整備工事	気比庄	4,158,000	西田中建設(株)	定住促進課
平成28年度 人工芝ホッケー場防球ネット改修工事	朝日	3,564,000	(株)四ヶ浦建設	スポーツ振興課

問合せ先 監理課 ☎34-8719



越前かにまつり 鮮

魚場直送!



福井県越前町くりや 道の駅「越前」
(露天風呂漁火・アクティブハウス越前)

2016.11月19日(土)・20日(日) 午前9時~午後4時

主催 越前かにまつり実行委員会 ((一社)越前町観光連盟内) 問合せ先 ☎37-1234

雨田光平記念館では展示替え作業のため、次の期間休館いたします。利用者のみなさんには大変ご迷惑をおかけしますが、ご理解いただくようお願いいたします。

雨田光平記念館臨時休館のお知らせ



11月25日(金)から27日(日)、「第33回伝統的工芸品月間国民会議全国大会」が開かれます。全国から集まった伝統工芸品に触れることができます。

全国の伝統工芸品が福井に集結!

越前町観光連盟では、越前町に密着し、体験する観光ツアーを企画しています。今回は、朝日山古墳群周辺を回る「古墳ツアー」。学芸員と歩く古墳群散策、ハニワ作り体験の後、道の駅の新メニュー「古墳カレー」を食べて、古墳満喫のツアーになっています。また、参加者特典として、「プラントピアを園長と歩く「園長散歩」も併せて行います。みなさんも、越前町の「古代の世界」を体験してみませんか?

越前町体験ツアー「越前ロコ旅」〜古墳ツアー〜

開催日 11月27日(日)
内容 午前10時 プラントピア集合
・町学芸員による古墳公園案内
・ハニワ作り体験
・道の駅「パークイン丹生ヶ丘」で「古墳カレー」実食
・プラントピア「園長散歩」(午後1時、希望者のみ)

参加費 2千円

定員 20人(事前申込みが必要です)
問合せ先 (一社)越前町観光連盟 ☎37-11234

日時 11月25日(金)〜27日(日)
午前10時〜午後5時
※27日は午後4時まで

場所 サンドーム福井(越前市瓜生町)
内容 親子で楽しめる工芸品の製作体験
全国から集まった伝統工芸品の展示・販売
産地の魅力再発見バスツアー(サンドーム発)

問合せ先 福井県伝統工芸品月間推進協議会事務局
☎0776-20-0377

休館期間 11月14日(月)〜18日(金)
問合せ先 雨田光平記念館 ☎36-2666
休館中問合せ先 織田文化歴史館 ☎36-2288

国際交流室から一言

A word from the international arena...

オーストラリア訪問団が越前町を訪れました

10月2日から10日の9日間、南オーストラリア州バードウッド高校生ら13人が越前町を訪れ、町内の家庭にホームステイをしながら、日本での生活を体験しました。

滞在中、町内の中学校と高校で授業に参加しながら生徒同士の交流が行われました。また、悠久ロマンの杜で丹生高校の生徒、ホストファミリーの生徒と留学生の宿泊交流が行われました。悠久ロマンの杜の萱葺きの宿に泊まり、英語と日本語を交えながらコミュニケーションを楽しんでいました。

留学生は、他にも日本のことを知るために織田文化歴史館や劔神社、越前がにミュージアムなどを訪れました。また、越前町国際交流協会会員と一緒に福井県立恐竜博物館と丸岡城を訪ねたり、茶道と和菓子作りに挑戦するなど、日本の文化にたくさん触れました。

今回の交流に協力してくださったホストファミリー、学校関係者、そして当協会の関係者のみなさんに心からお礼を申し上げます。

来年3月には越前町の中高生がオーストラリアを訪れる予定です。派遣生の募集は学校を通して行いますので中高生のみなさんからの申し込みをお待ちしています。



▲お茶を初めて体験



▲朝日中学校で英語授業交流

訪問団感想



▲悠久ロマンの杜で丹生高生徒と宿泊交流

2年前に越前町を訪れた兄からたくさん話を聞きました。とても楽しそうだったので自分も越前町に行きたいと思っていました。兄と僕を受け入れてくれたホストファミリーの油田さんに感謝します。とても楽しかったです。アクティブハウス越前でもうちょっと長く遊びたかったです。
【留学生 デクラン・ハナムさん】

私を受け入れたホストファミリーの上坂さんにありがとうと言いたいです。私はベジタリアンで食事は大変だったと思いますが、いろいろ考えてくれてありがとうございました。それから、言葉が通じないのが、やはり大変でした。コミュニケーションをとろうとしてくれたホストのお父さんの面白いジェスチャーが印象に残っています。
【留学生 ルビー・ブエタフェアさん】



▲とても楽しい9日間でした

町長をはじめ、この交流に協力してくださった関係者のみなさんに、特にバードウッド高校の生徒を受け入れてくださったホストファミリーのみなさんに感謝します。越前町を訪れる前に東京や京都、広島などに行きましたが、越前町では、ホームステイをしながら、学校体験や、陶芸製作など、他のところでは、体験できないことをすることができました。この9日間は、生徒達にとっては一生の思い出になったことだと思います。
【団長(引率者) ステファニー・クラリッジさん】

問合せ先 越前町国際交流協会 ☎34-8713

丹南ケーブルテレビガイド



11月の越前町関連の番組放送予定

たんなんスマイルTV (デジタル091ch)

■丹南歴史探訪

泰澄白山開山1300年記念
白山信仰の源流 越知山再興を夢見て
【11月19日(土)~11月25日(金)】

■「Jr.+(ジュニアプラス)」

宮崎男子ミニバスケットボール
スポーツ少年団
【11月19日(土)~11月25日(金)】

■丹南キッズ~ことばのタイムカプセル~

あさひ保育所①
【11月5日(土)~11月11日(金)】
あさひ保育所②
【11月12日(土)~11月19日(金)】



■「越前町いきいき情報局」

①7:55~ ②12:55~
③19:55~ 毎日5分間放送中!
第17回全日本中学生都道府県対抗
11人制ホッケー選手権大会 開幕!
【放送中~11月11日(金)】
えちぜん男女共同参画のつどい
【11月12日(土)~11月25日(金)】
青少年健全育成大会
【11月26日(土)~12月9日(金)】

※越前町いきいき情報局のバック
ナンバーは、町ホームページ
からご覧いただけます。



※番組は予告なく変更されることがありますので、
ご了承ください。
※その他の番組の放送予定は、電話または丹南ケー
ブルテレビのホームページでご確認ください。

問合せ先 丹南ケーブルテレビ(株) 番組制作課
☎51-0101 Eメール/ smiletv@t-catv.co.jp
URL / http://www.t-catv.co.jp



図書館だより

福井県内公共図書館合同企画

『図書館でホンとの出会いを一こんな本があるよ! 2016』を開催中

10月27日からの読書週間にあわせ、県内公共図書館で図書館員が薦める本を一斉に展示・貸出しています。「暮らし」「社会・仕事」「趣味・好奇心」「生きる」「歴史」「ふるさと」の6つのテーマにわけて、図書館員のコメント付きで紹介しています。

町内図書館の貸出ベスト(一般書4月~9月)

- ◎「火花」 又吉 直樹/著
- ◎「天才」 石原慎太郎/著
- ◎「羊と鋼の森」 宮下 奈都/著
- ◎「ビューティキャンパ」 林 真理子/著
- ◎「人魚の眠る家」 東野 圭吾/著
- ◎「アンと青春」 坂木 司/著
- ◎「植物図鑑」 有川 浩/著
- ◎「おしよりん」 藤岡 陽子/著
- ◎「カエルの楽園」 百田 尚樹/著
- ◎「倒れるときは前のめり」 有川 浩/著
- ◎「九十九歳」 西條 奈加/著

織田分館の雑誌を無償提供します

保存期間が終了した雑誌を図書館
利用者の方々に提供します。

期 間 11月11日(金)~30日(水)
場 所 織田分館カウンター前
雑 誌 オレンジページ・サライ・家の光・
きょうの料理・きょうの健康・
婦人公論・芸術新潮・Newton・
クロワッサン など

問合せ先 町立図書館 ☎34-0395 宮崎分館 ☎32-7712
越前分館 ☎37-7713 織田分館 ☎36-2288



プラントピア 秋のイベント情報

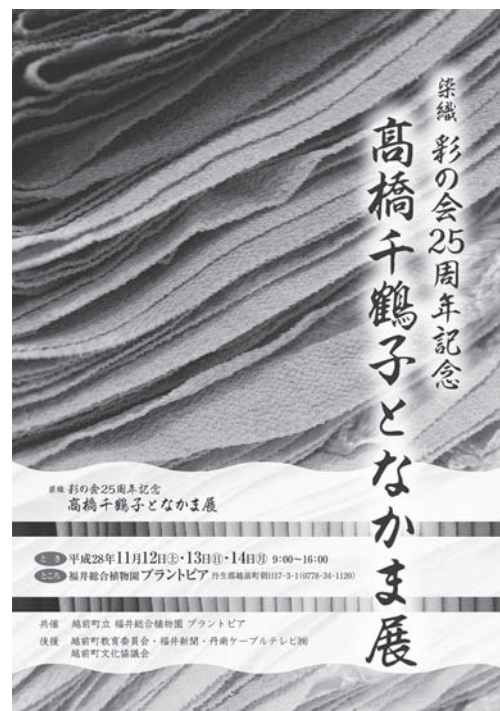

染織 彩の会25周年記念「高橋千鶴子となかま展」

染織作家 高橋千鶴子氏の作品とプラントピアで活動している
草木染グループ「彩の会」会員のみなさんの作品を展示します。

日 時 11月12日(土)~14日(月)
午前9時~午後4時

クリスマスリース作り

植物園で採れた木の実、草花、果実などの材料で作ったサンタ
やトナカイを飾ってクリスマスらしいオリジナルリースを作ろう!

日 時 12月3日(土)・4日(日)
午後1時30分~午後3時

場 所 植物館 第1研修室
定 員 各日20人
(事前申込みが必要です)

参加費 500円
(別途入園料がかかります)

入園料 大人 300円
中高生 200円
小学生 100円



問合せ先 福井総合植物園プラントピア ☎34-1120

越前陶芸村文化交流会館を楽しもう! 11月のイベント情報

11月の休館日 4・7・14・21・24・28日 開館時間 午前9時~午後5時(最終入館は午後4時30分)



越前焼で珈琲時間

常設利用 & 展示

越前焼窯元50人が越前焼を
もっと身近に...をコンセプト
に、コーヒーカップ・フリー
カップ約150個を展示。お好
きなカップを選んでコーヒー
などのドリンクがセルフで飲
めるこちらのコーナーは、誰
にも気兼ねなく楽しめると
あって、初めて陶芸村にいら
したお客様にも好評です。お
気に入りのカップで飲むコー
ヒーは格別です。



STEINWAY&SONS

ピアノトレーニング
プラン

越前陶芸村文化交流会館には
県内に数台しかないスタイン
ウェイのピアノを保有してい
ます。そのピアノが1時間
から手頃な料金で演奏でき
るプランがあるのをご存知で
すか?ピアノ演奏をされる人
が憧れるピアノであなかもレ
ベルアップしませんか?

料 金 1時間 3,000円~
ご利用は個人練習に限りませ
ず。観客を伴う利用や大人数
での利用は別のプランとなり
ますのでご注意ください。
ご利用は事前予約が必要とな
ります。
お気軽にお問い合わせください。

問合せ先 越前陶芸村文化交流会館 ☎32-3200

第16回 こちら健康増進係

先月は、町の健康課題の「高血圧」についてお話ししました。
今回は、高血圧と関係深い臓器「腎臓」についてのお話しです。

あなたの腎臓は大丈夫？

突然ですが、おしっこは何からできているか考えたことはありますか？おしっこは無色から黄色ですが、実は血液からできています。

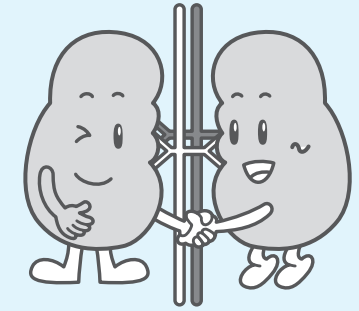

腎臓には髪の毛くらいの細い血管が集まっています。心臓から流れてきた血液をふるいにかけ、濾していらぬいものをおしっことして出しています。

1日に腎臓に流れる血液は、お風呂1杯分約150リットルです。150リットルすべてがおしっこにかわったら、死んでしまいます。たんぱく質や糖、赤血球などは体に必要なため、99%は再度体に吸収され、残り1%の1.5リットルをおしっことして外に出しています。

肉や魚などのたんぱく質を食べると、体を作る材料やホルモンになります。体を作る材料として使われたあとは、クレアチニンや尿酸などのゴミになり、水分といっしょにおしっことして捨てています。

このように、腎臓はおしっこを濾し出せるように、血管にかかる圧が脳や心臓より高くなります。しかも、心臓や脳に比べて細いので、傷つきやすく詰まりやすい血管です。そのため、高血圧や糖尿病などの生活習慣病や肥満、喫煙などの生活習慣は腎臓に負担がかかり、腎臓の動きが徐々に低下します。このような腎臓の病気を「慢性腎臓病」といい、成人の8人に1人が患者であると考えられ、新たな国民病とも言われています。初期の慢性腎臓病は自覚症状がほとんどなく、知らないうちに進行していることがあります。進行すると腎不全になり、人工透析が必要になる場合があります。

しかし、慢性腎臓病は早い段階で適切な治療を始め、生活習慣の改善を行うことで進行を遅らせることができる病気です。また、健診を受けることで早期発見ができます。

多くみなさんに慢性腎臓病について知っていただき、発症させない生活習慣づくりができるように、「健康づくり講演会」を開きます。

健康づくり講演会のご案内

日時 11月23日(水・祝) 午前10時～11時30分
場所 越前町役場 別館
講演 「慢性腎臓病の予防について」
講師 福井大学病院 副病院長・教授 岩野 正之 先生(腎臓内科)



問合せ先 健康保険課 ☎34-8710

「子どもの発達相談会」のご案内

言葉や発達がゆっくりだと思われるお子さんを対象にした個別相談会を実施しています。お子さんの特性に合わせた支援を、こころの先生と一緒に考えてみましょう。

日時 11月8日(火) 午後1時～4時
場所 朝日保健センター

対象者 18歳未満の人
スタッフ 臨床心理士
相談時間 約30分～1時間の個別相談
料金 無料
申込み 予約制
問合せ先 福祉課 ☎34-8725



「子育て相談」のご案内

言葉や発達がゆっくりだと思われる、遊びややりとりで気になることがある、お子さんとのように関わった方がいいか迷うなど、お子さんの発達について、心配や悩みのある保護者の方を対象に、発達支援教室(親子教室)を実施します。

日時 11月17日(木) 午前10時～11時30分
場所 朝日保健センター

対象者 未就学児
スタッフ 臨床心理士・言語聴覚士・児童家庭相談員・相談支援専門員など
料金 無料
申込み 予約制
問合せ先 福祉課 ☎34-8725



「心をつなぐ相談会」のご案内

つらい気持ちをひとりで抱えていますか？カウンセラーと話をすることで、解決の糸口が見つかることもあります。お気軽にご相談ください。ご家族みなさんの相談にも応じます。

日時 11月29日(火) 午後1時30分～4時
場所 越前町役場 別館

内容 臨床心理士によるカウンセリング
相談時間は、一人40分程度(秘密は厳守します。)
料金 無料
申込み 予約制(匿名可)
問合せ先 健康保険課 ☎34-8710



子育てアドバイス

～ 社会のルール ～

子どもは、社会性が身につくと同時に社会のルールを守ることやマナーを求められることが、多くなり、「子どもだから仕方がない」では通用しないことがあります。

- 1 公共の場所で静かにできますか。
2 お店にある商品をむやみやたらにさわっていませんか。
3 人のおもちゃなど、勝手に持って帰っていませんか。
4 友だちの家の冷蔵庫を勝手に開けていませんか。
5 「貸して」「ありがとう」などのあいさつが言えますか。

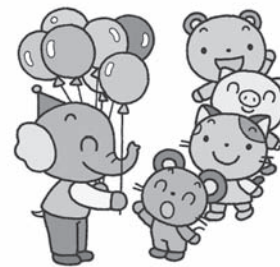

社会のルールやマナーをしっかりと子どもたちに知らせていきましょう。



- ・親が手本を示す
・納得できることばで説明する
・繰り返し教える

問合せ先 福祉課 ☎34-8725



越前町の指定文化財を訪ねよう41

越知山編

ふたりは臥行者旧跡に立つ。

学H さて、前回は泰澄の弟子の臥行者の話をしてました。

学H 臥せてばかりだから、臥行者でしたね。

学H 臥行者は、さらに超人的な力をもっていたと言われています。

学H 超人？

学H はい。泰澄の伝記によると、臥行者は鉢や米俵を飛ばしたりしたとあります。

学H はあ。

学H 臥行者が日本海を航海する船に対して、鉢を飛ばして食糧を求めたところ拒否されたので、怒って船に積んであった米俵を神通力で飛ばしたようです。

学H あり得ない！

学H でも、そうとも言えないかもしれません。たとえば山の峰から峰へと、ロープを渡し滑車を使って、物を運んだとして、しかもそれが米俵だったとしたら。

学H 確かに、米俵が空を飛んでいるように見えるかもしれませんね。

学H 伝記には、米俵は雁が連なって飛んだと書かれています。山にロープを渡して物を運ぶことは実際に世界中にあることなので、荒唐無稽な伝説も、意外と本当のことを示しているのかもしれないね。

学H ふたりは室堂まで戻る。

学H ひとつ言い忘れていました。越知山は近年、すごいことがあります。

学H このあたりで？

学H はい。ある人から土器の持ち込みがあって、年代を鑑定したら、8世紀中ごろ。西暦では740年代でしょうか。

学H 奈良時代ですか。

学H 土器は須恵器の甕でした(写真1)。

学H なぜ高い山の上に？

学H 誰かに持ち込まれた可能性が高いです。水を溜める道具として使ったのでしょうか。

学H こうした山に来るのは限られた人になります。土器の年代が奈良時代だとすると、もしかしたら、泰澄のような山で修行をした人たちが残したのかもしれないですね。

学H うん、古代のロマン！

学H あと、作家の立松和平さんの著書『日本百霊峰』のなかで、霊峰のひとつに選ばれました。百のうちひとつなんて、越知山、すごいです。

学H そのおかげもあってか、全国からの参拝者が増えているようです。そういえばこの前、ここで山伏の人に会ったな。ホラ貝、吹いてましたね。

学H 山伏か、見てみたい。

学H ふたりは越知神社の社殿の前まで来る。

学H ここが越知神社の御本社になります。このあたりが昭和48年に福井県の史跡に指定された、越知山山岳信仰の中心となります。

学H 鳥居は趣がありますね。(写真2)。

学H 祭神は、イザナミノミコトです。

学H 女神さまなんですか。

学H はい。白山と同じです。



写真1



写真2

えちぜん年代記 第百三十三回

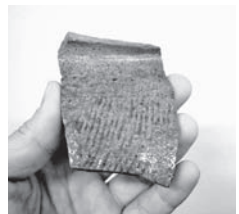
史料にみる泰澄の名前と出身

来年2017年は、泰澄が養老元年(717)に白山を開いて1300年という記念の年にあたります。今年から来年にかけて泰澄について考えてみます。

泰澄は白山を開く前に越知山で修行し、晩年に亡くなったとされていますが、これらの事績を記したものが『泰澄和尚伝記』(以下、「伝記」とする)という書物です。一般的な泰澄のイメージはこの伝記によるところが大きいです。そのほかの史料でも出てきます。今回は、名前や出身などに絞って見てみます。

伝記で泰澄といえは越前国の出身ですが、平安時代中期、11世紀後半頃に成立した比叡山横川の鎮源撰の『法華験記』では越前国古志郡の人とあり、沙弥神融という名で出てきて、俗に古志の小大徳とあります。沙弥とは年少の男性出家修行者で、小僧のことです。沙弥が具足戒を受け、比丘となつて初めて、僧伽の一員として認められます。この内容は12世紀の『今昔物語集』にも収録されています。

一方、少し時代のくだった12世紀初頭頃、大江匡房の『本朝神仙伝』には賀州の人だとあります。賀州とは加賀国のことです。ここでは、はっきりと泰澄とあり、世に越の小大徳と記されています。

また、同じような時期に書かれた『本朝続文粹』「白山上人縁起」には、養老年中、一聖僧あり、これが泰澄大師だと記されています。養老年中とは奈良時代の年号で、西暦717〜724年にあたります。伝記によると、泰澄が白山を開いたのが717年なので、12世紀には泰澄が奈良時代前半の人物として認識されていたことがうかがえます。

さらに12世紀中ごろに成立したとされる『白山之記』という書物にも泰澄大師と記されているので、この頃から大師という尊称が語られていたようです。

鎌倉時代になり、13世紀前半に成立した説話『続古事談』には、越の小大徳、泰澄法師とあり、また金鎮法師という別名も記されています。ここでも越後の古志郡の人とあり、先の『法華験記』と以後の史料とが混じったような形となっています。

こうして平安時代から鎌倉時代にかけての史料を見ると、泰澄といえは越前国麻生津生まれ、越知山を修行場としたと伝記にはありますが、神融や金鎮という別名があり、その出身も越後や加賀などと語られていたことが分かります。これが泰澄複数説の根拠ともなっています。

織田文化歴史館 学芸員 堀大介

なかよしひろば (園開放)

保育所(園)	実施日	電話番号
あさがお保育園	11月15日(火)	34-1110
あさひ保育所	11月9日(水)	34-0081
朝日西保育所	11月16日(水)	34-5602
朝日南保育所	11月10日(木)	34-1614
宮崎中央保育所	11月8日(火)	32-2067
陶の谷保育所	毎日午前中	32-3014
小曾原保育所	11月8日(火)	32-2039
四ヶ浦保育園	毎日午前中	37-0305
西徳寺保育園	要問合わせ	37-1354
織田保育所	毎日午前中	36-0160
たいら保育園	毎日午前中	36-0251
はぎの保育園	毎日午前中	36-0396

※内容などは、各保育所(園)にお問い合わせください。

人口と世帯

(10月1日現在)

人口 22,472人
(前月より14人減)

男 10,867人

女 11,605人

世帯数 7,311戸

(外国人の人口と世帯数を含んでいます)



新しい家族です

(敬称略、10月15日現在)

内郡 刀禰 泰生(康輔、男)

上川去 藪根 隆成(隆広、男)

佐々生 五十嵐瑛人(藍、男)

気比庄 青山旺志郎(法夫、男)

田中 進士 大翔(克敏、男)

左右 作藤 暖真(亮介、男)

梅浦 瀧 日菜乃(明史、女)

宿 道津 リキ(元輝、男)

大樟 島田 雅久(繁徳、男)

北 富田しづき(尚道、女)

赤井谷 増田 七凧(崇彦、女)

おくやみ

(10月15日現在)

西田中 山口 芳枝さん(103歳)

西田中 飛田 裕之さん(59歳)

西田中 笠原 傳藏さん(82歳)

上川去 富山サエミさん(84歳)

上川去 土井のぶ子さん(89歳)

佐々生 青井 計さん(92歳)

気比庄 前田 存さん(80歳)

田中 峯廣美代子さん(93歳)

田中 青山千代子さん(91歳)

江波 坂本 義伸さん(81歳)

江波 芝 敏子さん(89歳)

新保 藤澤八千代さん(93歳)

新保 荒井貴三郎さん(86歳)

小樟 川上 勝美さん(82歳)

厨 濱野ツヤ子さん(93歳)

東 上坂 正男さん(85歳)

上野 山崎 實さん(85歳)

寺家 泉 恵美子さん(87歳)

三崎 各務 孝子さん(86歳)

下山中 田中ともゑさん(102歳)

下河原 奥田 明雄さん(94歳)

表紙の写真

10月10日に行われたおたまつりの「だいずり饗宴」の一コマです。

だいずりとは、腰を低くし、手のひらサイズの桐パチで太鼓を擦るようにつたたく独特の技法で、江戸時代から織田地区内に伝わっています。

おたまつりは、平成23年度から織田地域コミュニティ運営委員会が主となって行っています。今年は、剣神社の例大祭と同じ日に開かれました。織田地区の秋を彩る2つのお祭りが2日間とも同じ日に合わせて開かれるのは5年振り、剣神社を中心とした会場は大いに盛り上がり、力強い演奏に拍手喝采が沸き起こりました。

※今回の表紙の写真は、織田地区2支部の撮影担当の人からご提供いただきました。ご協力ありがとうございました。

編集後記

各自自治体で作っている広報誌の問題点のひとつに、一方通行な情報発信であることが挙げられます。自治体が発信する情報と住民が知りたい情報の差が埋まらないという問題だそうなんです。

まずは、問題解消の第一歩として、手軽にできるアンケートを作りました。携帯電話からQRコードを読み取っていただき、ご意見をお聞かせください。今月号の内容以外でも結構です。

いただいたご意見には直にお返事はできませんが、職員でつくる広報委員会の場で報告しようと思います。



男女共同参画・人権のとびら Vol.5



男女共同参画気づき事業 in 新庄ふれあい会館

9月25日、新庄ふれあい会館で子どもからお年寄りまで56人の区民が参加し、気づき事業が行われました。

この地域では、8年間気づき事業が継続して行われ、広く浸透してきた「男女共同参画」。今年は子どもたちの参加も多く、はやおき亭貞九郎さんによるパネルシアターを通して地域での風習について勉強しました。

また、木工工作や囲碁ゲームを通して世代間交流と親睦を図りました。



▲「おかえし」という風習を学ぶ



▲世代間交流風景



女性の人権ホットライン

11月14日(月)から20日(日)は、全国一斉「女性の人権ホットライン」強化週間です。福井地方務局・福井人権擁護委員連合会では、電話相談窓口を開きます。

職場でのいじめ、ストーカー、セクシュアル・ハラスメント、夫やパートナーからの暴力…。ひとりで悩まず、相談してください。

「女性の人権ホットライン」は、悩みを持った女性が気軽に相談できる専用の電話相談窓口で、法務局職員または人権擁護委員が相談に応じます。

相談窓口 **0570-070-810** ※IP電話、PHSからはご利用できません。

日時 11月14日(月)～18日(金) 午前8時30分～午後7時
11月19日(土)・20日(日) 午前10時～午後5時

特設人権相談所を開きます

自分の人権・他人の人権は守られていますか？

人権問題ではないかと感じたり、困りごとや心配ごとがあったら、お気軽にご相談ください。相談はわかりやすく親切に行われ、秘密は厳守されますのでご安心ください。

日時 12月1日(木) 午前9時～午後4時 場所 越前町役場 別館
相談員 丹生地区人権擁護委員



問合せ先 男女共同参画・人権室 ☎34-8715

えちぜん男女共同参画のつどい ～男女が輝く家族と地域～

えちぜん男女共同参画のつどいは、家庭で地域で職場で、互いに認め合い協力し合うことで心豊かな人間性を育み、より住みやすい社会をつくることを目的に毎年開催しています。
男と女が認め合い、共に歩むことで、人が輝く越前町を一緒に作りませんか？

開催日 **11月26日(土)**

場所 **朝日多目的ホール**
(カメラアホール)

日程 10:00～ **オープニング** 越前ふるさと音頭 朝日地区民謡クラブ
寸劇「笑顔まんかい」 ま～るく参画一座

10:55～ 講演 **「レモンさんの We are シンセキ！」**
～家族、地域の絆づくり～

講師 **山本 シュウ氏** (ラジオ DJ)

We are シンセキ!

合言葉は「We are シンセキ！」

下町育ちで近所のオッチャンやおバチャンのお節介で育てられたから、気が付いたら、周りからは「お節介な男オバチャン」と言われている。NHK Eテレ「バリアフリーバラエティー バリバラ」の司会や、全国ネットFMラジオ番組「LOVE in Action (献血推進プロジェクト)」などの番組で活躍中。

大阪大学の「教職論」の非常勤講師をして今年で10年目。また、アドラー心理学をベースにしたプロコーチでもある。

送迎バス運行表

(利用状況により時刻がずれることがありますのでご了承ください)

織田・宮崎ルート

行き 織田バスターミナル発 → 剣神社前 → 平等口(オタイコ) → 9:00 9:05
宮崎コミセン → 八田 → 陶寿園 → 会場着 9:10 9:20 9:25 9:35

帰り 会場発 → 上記各停留所を経由 → 織田バスターミナル着 12:30 13:10頃

越前・織田ルート

行き かれい崎発 → 越前コミセン → なぎさの湯 → 8:50 9:05 9:15
山中児童館 → メルシ前 → 上戸 → 会場着 9:25 9:30 9:40

帰り 会場発 → 上記各停留所を経由 → かれい崎着 12:30 13:10頃

※上記経路内の最寄りのコミュニティバス停留所をご利用いただけます。
※送迎バスのご利用を希望される場合は、事務局までご連絡ください。



問合せ先 えちぜん男女共同参画のつどい実行委員会事務局 (男女共同参画・人権室内) ☎34-8715

えちぜんカレンダー

11月1日～11月30日

※休日当番医の診療時間は、9:00～17:00です。都合により医療機関が変更になる場合がありますので、受診前に電話や当日の新聞などで確認してください。

日	月	火	水	木	金	土	
6	【休日当番医】 伊部病院 ☎34-0220	1 ぐらしの困りごと相談会 13:00～16:00 宮崎コミュニティセンター	2 子育てサロン 9:30～11:30 越前町社会福祉センター(西田中)	3 いさぎ健康フェア 10:00～12:30 越前町生涯学習センター 【休日当番医】 織田病院 ☎36-1000	4 子育てサロン 9:30～11:30 越前町社会福祉センター(西田中)	5	
7	結婚相談 13:30～16:00 越前町社会福祉センター(西田中)	8 子どもの発達相談会 (予約制) 13:00～16:00 朝日保健センター ぐらしの困りごと相談会 13:00～16:00 越前地域福祉センター(梅浦)	9 子育てサロン 9:30～11:30 越前町社会福祉センター(西田中)	10 1歳6か月児健診 13:30～16:00 織田コミュニティセンター	11 子育てサロン 9:30～11:30 越前町社会福祉センター(西田中)	12	
13	空き家相談会 13:00～17:00 越前町役場 別館 【休日当番医】 織田病院 ☎36-1000	14 結婚相談 13:30～16:00 越前町社会福祉センター(西田中)	15 離乳食教室(後期) (予約制) 10:00～12:00 織田コミュニティセンター ぐらしの困りごと相談会 13:00～16:00 織田コミュニティセンター	16 子育てサロン 9:30～11:30 越前町社会福祉センター(西田中)	17 すまいる教室(予約制) 10:00～11:30 朝日保健センター	18 子育てサロン 9:30～11:30 越前町社会福祉センター(西田中)	19
20	【休日当番医】 長田内科胃腸科医院 ☎32-2774	21 結婚相談 13:30～16:00 越前町社会福祉センター(西田中)	22 ぐらしの困りごと相談会 無料法律相談会 (予約制) 13:00～16:00 越前町社会福祉センター(西田中)	23 健康づくり講演会 10:00～11:30 越前町役場 別館 子育てサロン 9:30～11:30 越前町社会福祉センター(西田中) 【休日当番医】 織田病院 ☎36-1000	24 2歳児歯科健診 13:30～16:00 織田コミュニティセンター 介護おはなし会 13:00～15:00 織田コミュニティセンター	25 子育てサロン 9:30～11:30 越前町社会福祉センター(西田中)	26 えちぜん男女共同参画 のつどい 10:00～12:30 カメリアホール
27	結婚相談 13:30～15:30 越前町社会福祉センター(西田中) 【休日当番医】 織田病院 ☎36-1000	28	29 心をいやす相談会 (予約制) 13:30～16:00 越前町役場 別館	30 子育てサロン 9:30～11:30 越前町社会福祉センター(西田中)			



大豆油墨で印刷しています
再生紙を使用しています

町ホームページ
<http://www.town.echizen.fukui.jp>
過去の広報えちぜんも
町ホームページでご覧いただけます。



(携帯電話用) (スマートフォン用)



(スマートフォン用)